

# **Sưởi ấm nhanh**

Máy sưởi tuyến hồng ngoại xa

Sê-ri FLH-35

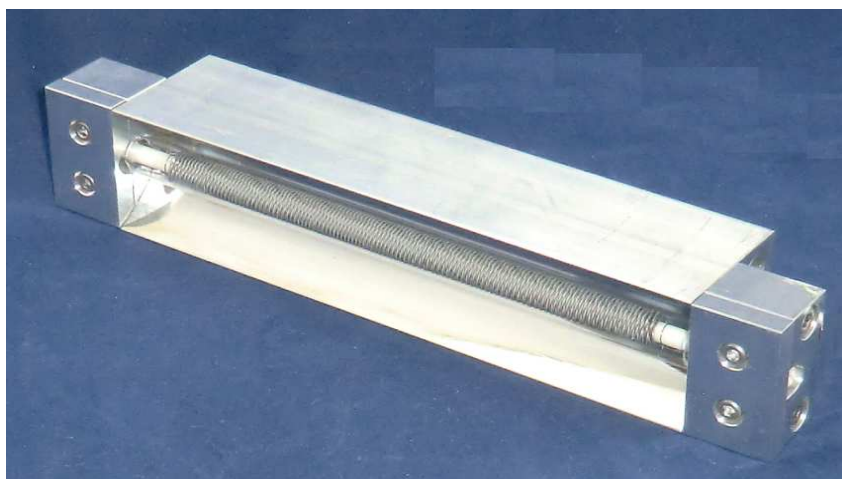

# **Heat-tech**

Phiên bản thứ 1.0

## Sưởi ấm nhanh

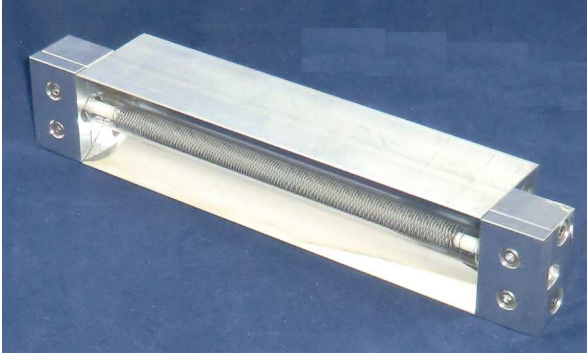

### 1. Đặc điểm của FLH-35

- Một phạm vi hẹp có thể được gia nhiệt.
- Vì khởi động nhanh nên có thể rút ngắn thời gian gia nhiệt.
- Có thể kiểm soát nhiệt độ với độ chính xác cao.
- Bạn có thể quản lý tần số của bộ phận gia nhiệt.
- Vì sử dụng tia hồng ngoại xa nên khả năng gia nhiệt kính rất tốt.
- Siêu nhỏ gọn.
- Sạch sẽ.
- Bạn có thể gia nhiệt bề mặt bằng cách sử dụng chúng cạnh nhau.

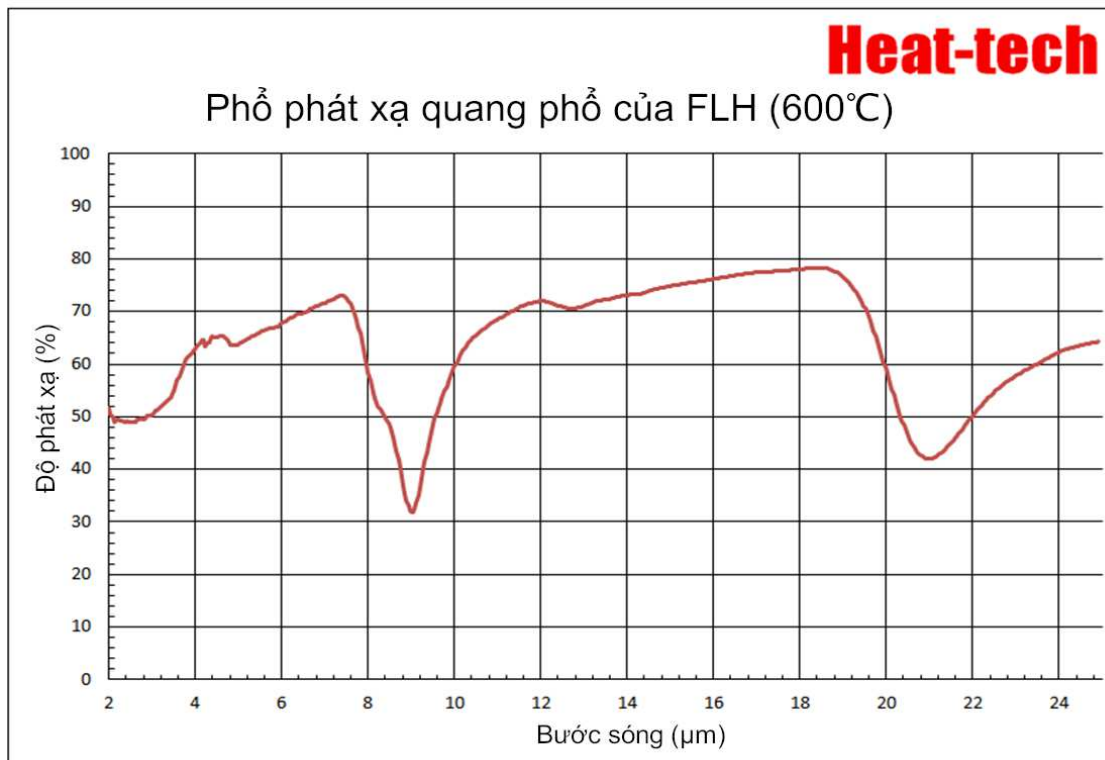

- Vì khởi động nhanh nên có thể rút ngắn thời gian gia nhiệt.

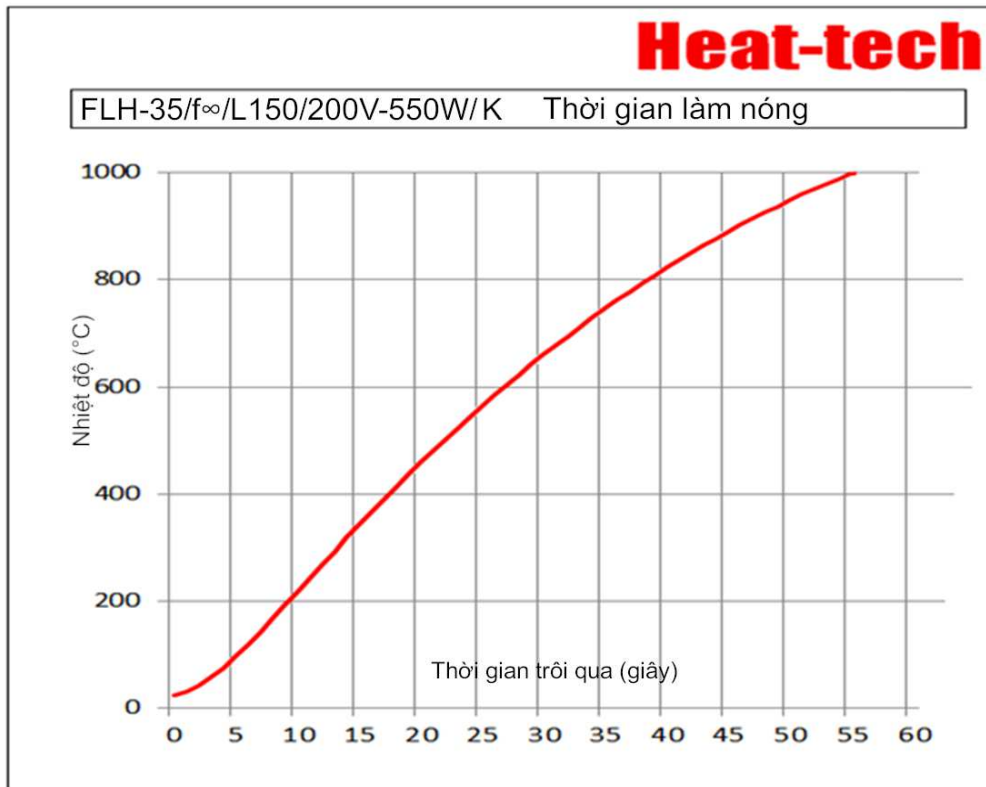

- Có thể kiểm soát nhiệt độ với độ chính xác cao.
- Vì nó có một cặp nhiệt điện tích hợp, nhiệt độ của bộ phận gia nhiệt có thể được điều chỉnh tự do.

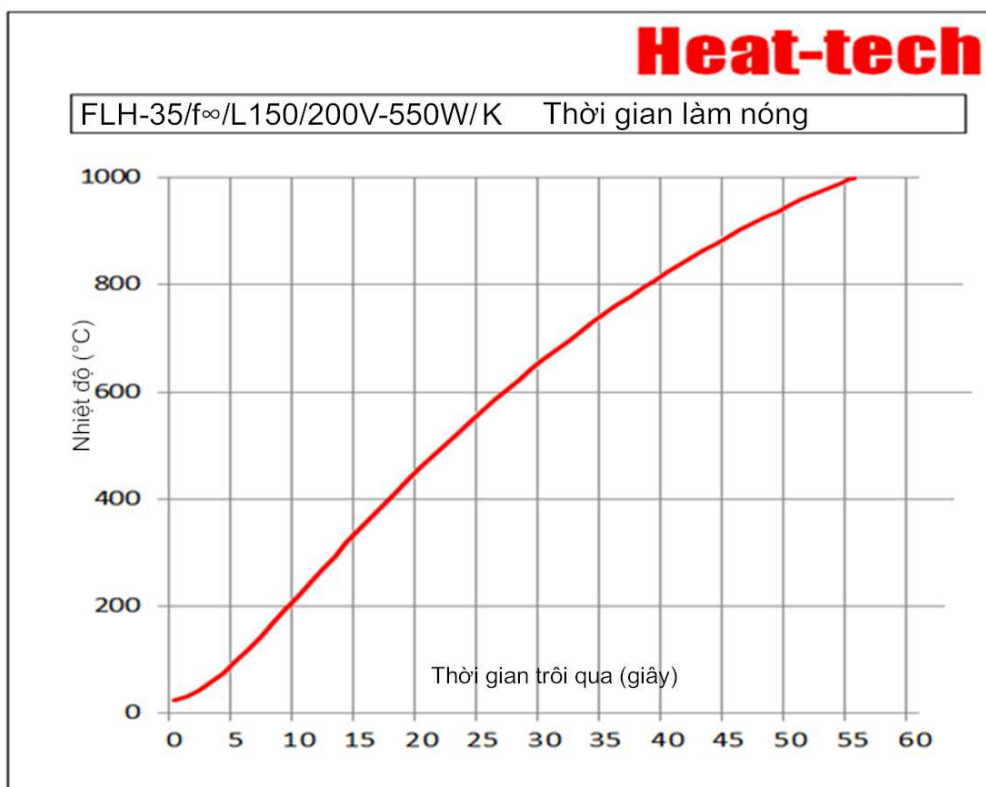

- Bạn có thể quản lý tần số của bộ phận gia nhiệt.

Bằng cách điều chỉnh nhiệt độ của bộ phận gia nhiệt, tần số đỉnh hồng ngoại xa có thể được kiểm soát.

### Năng lượng bức xạ vật đen

Nhiệt độ	Bước sóng đỉnh
800°C	2.7μm
700°C	2.98μm
600°C	3.32μm
500°C	3.75μm
400°C	4.31μm
300°C	5.06μm
200°C	6.13μm
100°C	7.77μm

\* Khi hạ nhiệt độ, năng lượng truyền (chiếu xạ) cũng giảm.

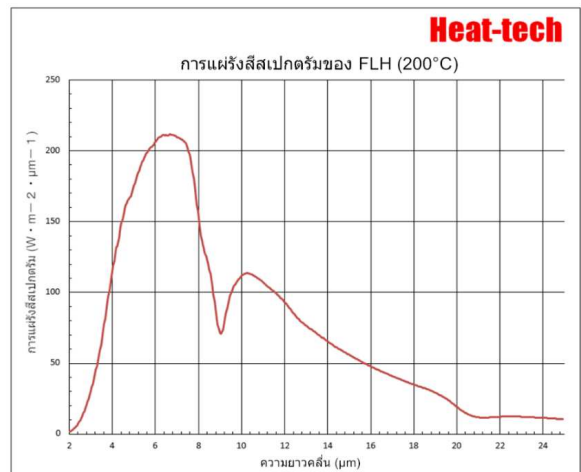
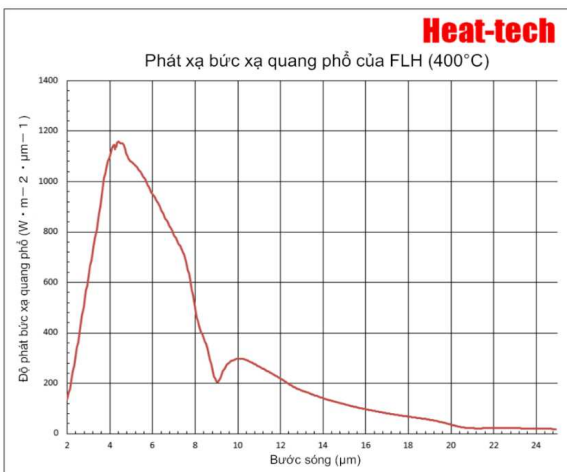
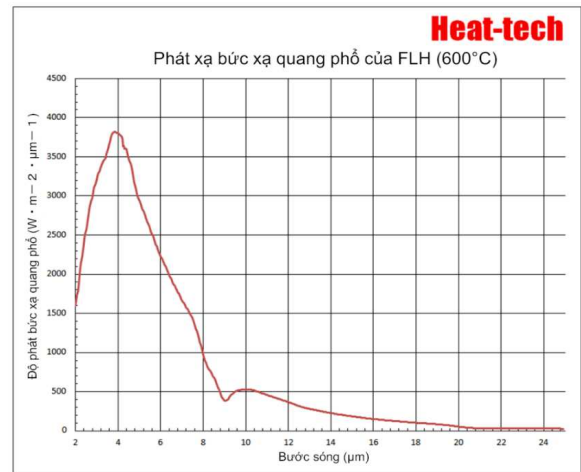
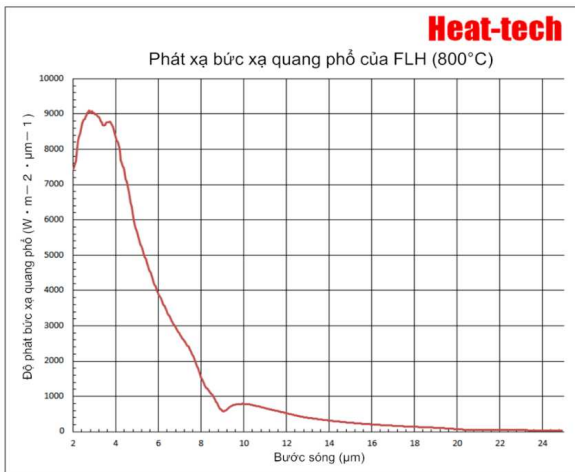

- Vì sử dụng tia hồng ngoại xa nên khả năng gia nhiệt kính rất tốt.

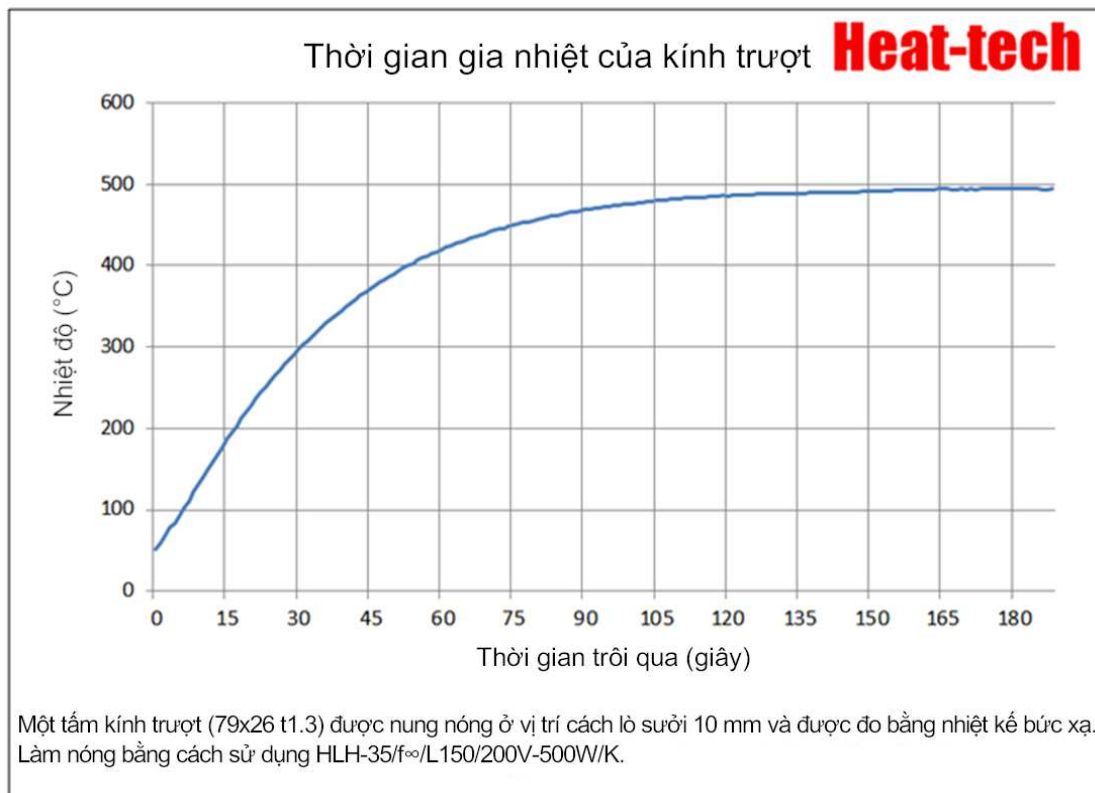

- Siêu nhỏ gọn.

Nó siêu nhỏ gọn với chiều cao 36 mm x rộng 35 mm x dài từ 50 đến 316 mm. Nó có thể được cài đặt trong khoảng trống của máy.

- Sạch sẽ.

Hệ thống sưởi không tiếp xúc không có môi trường cho phép hệ thống sưởi siêu sạch.

- Bạn có thể gia nhiệt bề mặt bằng cách sử dụng chúng cạnh nhau.

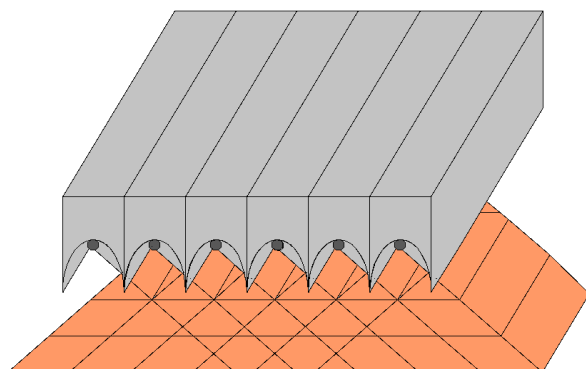

## 2. Tiêu cự

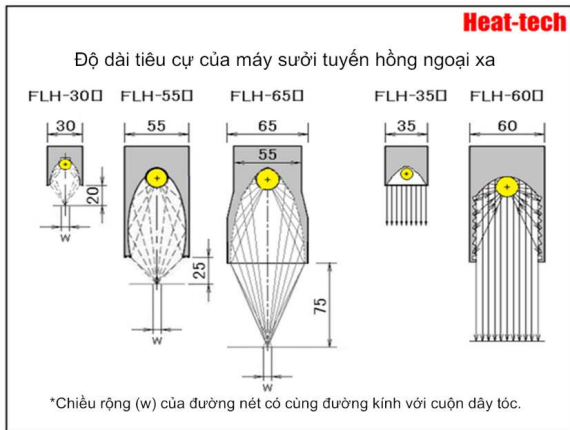

## 3. Danh sách kiểu máy sưởi tuyến hồng ngoại xa

Kiểu mẫu	Trục quang học	Chiều rộng chùm tia song song	Tiêu cự f	Phương pháp làm mát	Công suất	Chiều dài gương
FLH-35	Loại ánh sáng song song	35mm	$\infty$	Loại tản nhiệt tự nhiên	150w~1kw	50~316mm
FLH-35A				Loại làm mát bằng quạt	325w~1.3kw	82~316mm
FLH-35W				Loại làm mát bằng nước	325w~1.3kw	82~316mm

## 4. Cấu hình Kiểu mẫu

(Ví dụ) FLH-35A/f $\infty$ /L150/220V-650W/+K/P3m • K3m

Kiểu mẫu cơ bản	Chiều rộng gương	Phương pháp làm mát	Tiêu cự	Chiều dài gương	Điện áp	Công suất	Tích hợp cấp nhiệt điện	Đường dây điện	Dây cấp nhiệt điện	Lời giải chi tiết
FLH	35	<input type="checkbox"/>	f $\infty$	L <input type="checkbox"/>	<input type="checkbox"/> V	<input type="checkbox"/> W	K	P <input type="checkbox"/> m	K <input type="checkbox"/> m	Máy sưởi tuyến hồng ngoại xa Loại ánh sáng
		Không có gì								Loại tản nhiệt tự nhiên
		A								Loại làm mát bằng quạt
		W								Loại làm mát bằng nước
				50						Chiều dài gương 50mm
				82						Chiều dài gương 82mm
				150						Chiều dài gương 150mm
				316						Chiều dài gương 316mm
				Chiều dài được chỉ định						Chiều dài gương Đơn hàng đặc biệt
					110V					Điện áp 110V
					220V					Điện áp 220V
					Gia trị được chỉ định					Điện áp quy định
						Gia trị được chỉ định				Công suất quy định
							Không có gì			
							K			Cấp nhiệt điện K
								Không có gì		
								Chiều dài được chỉ định		Chỉ định chiều dài đường dây điện
									Không có gì	
									Chiều dài được chỉ định	Chỉ định chiều dài dây cấp nhiệt điện

## 5. Cấu trúc của FLH-35

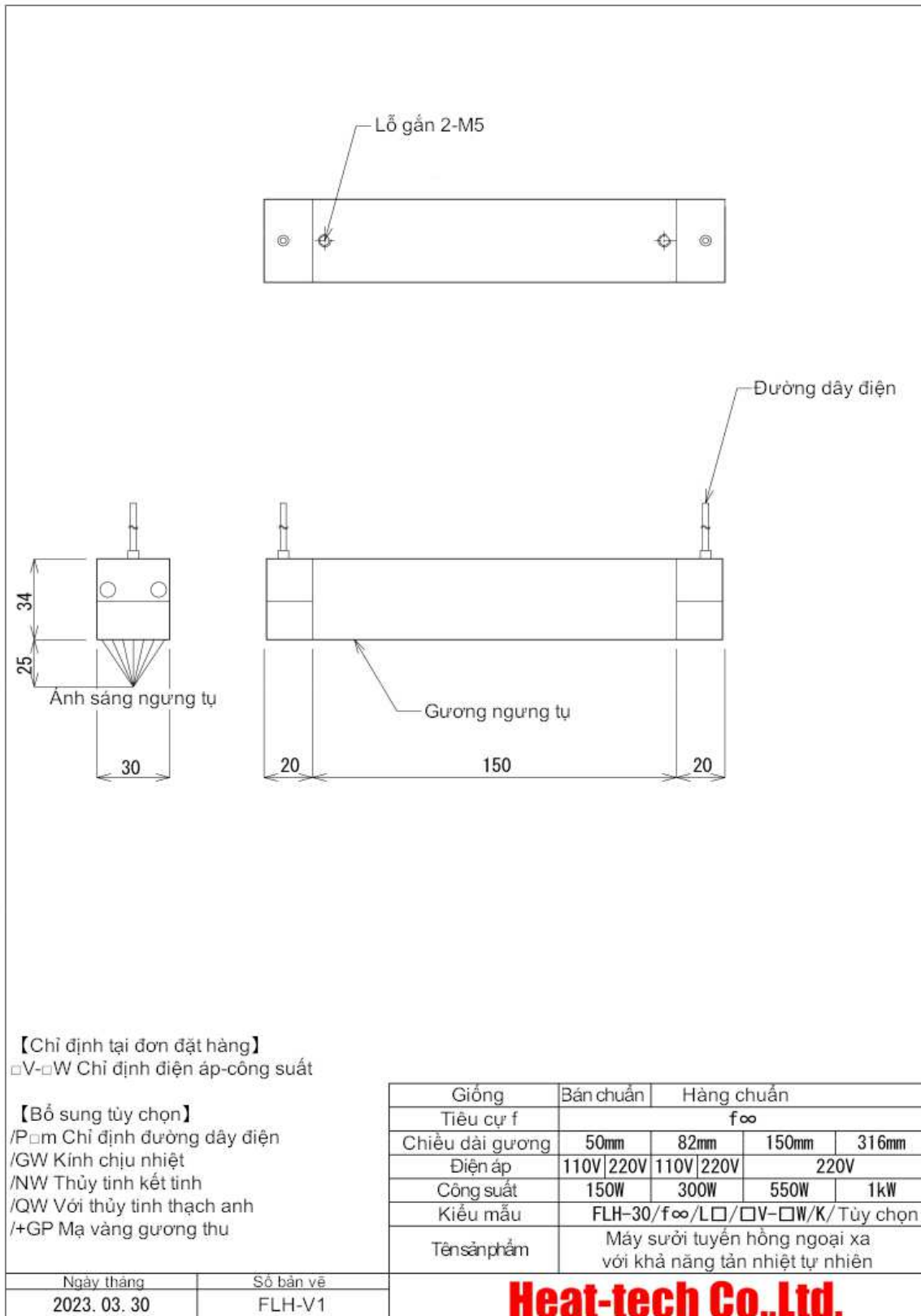

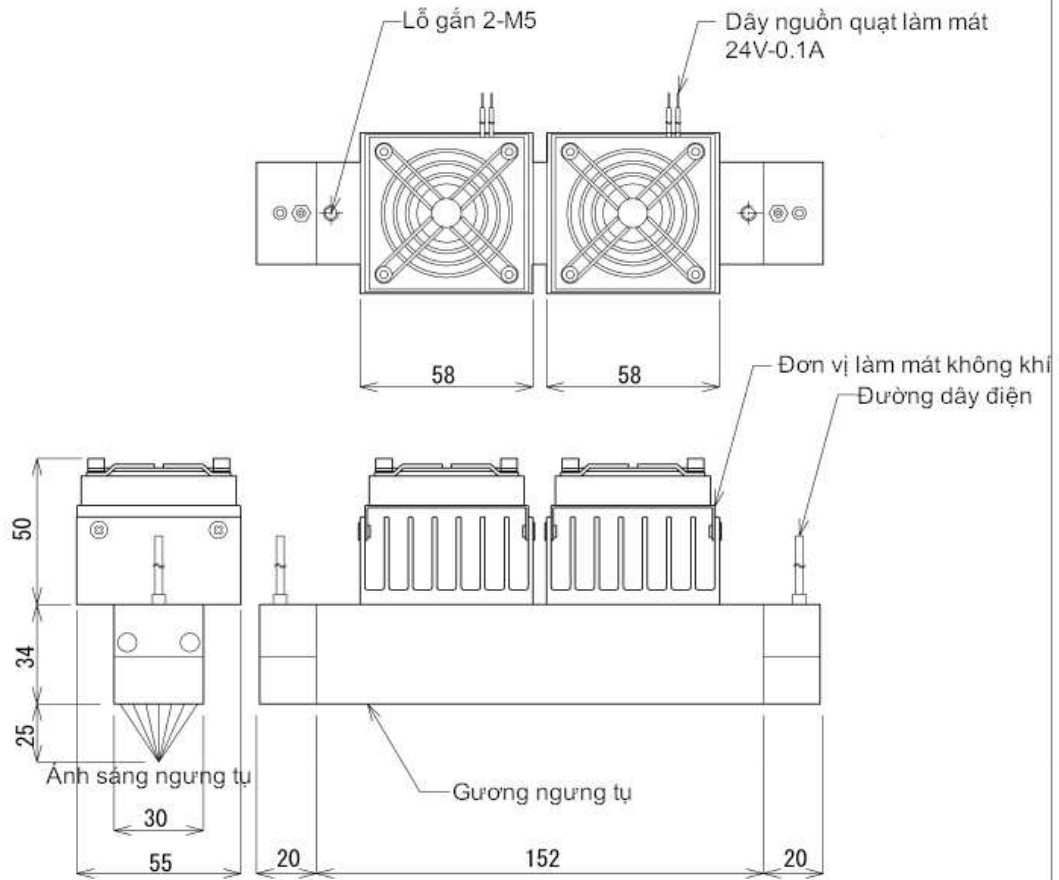

【Chỉ định tại đơn đặt hàng】  
 □V-□W Chỉ định điện áp-công suất

【Bổ sung tùy chọn】  
 /P□m Chỉ định đường dây điện  
 /GW Kính chịu nhiệt  
 /NW Thủy tinh kết tinh  
 /QW Vít thủy tinh thạch anh  
 /+GP Mạ vàng gương thu

Giống	Hàng chuẩn	
Tiêu cự f	f $\infty$	
Chiều dài gương	150mm	316mm
Điện áp	220V	
Công suất	650W	1.3kW
Kiểu mẫu	FLH-30A/f $\infty$ /L□/220V-□W/K/Tùy chọn	
Tên sản phẩm	Máy sưởi tuyến hồng ngoại xa làm mát bằng quạt	

Ngày tháng	Số bản vẽ
2023. 03. 30	FLH-V52

**Heat-tech Co.,Ltd.**



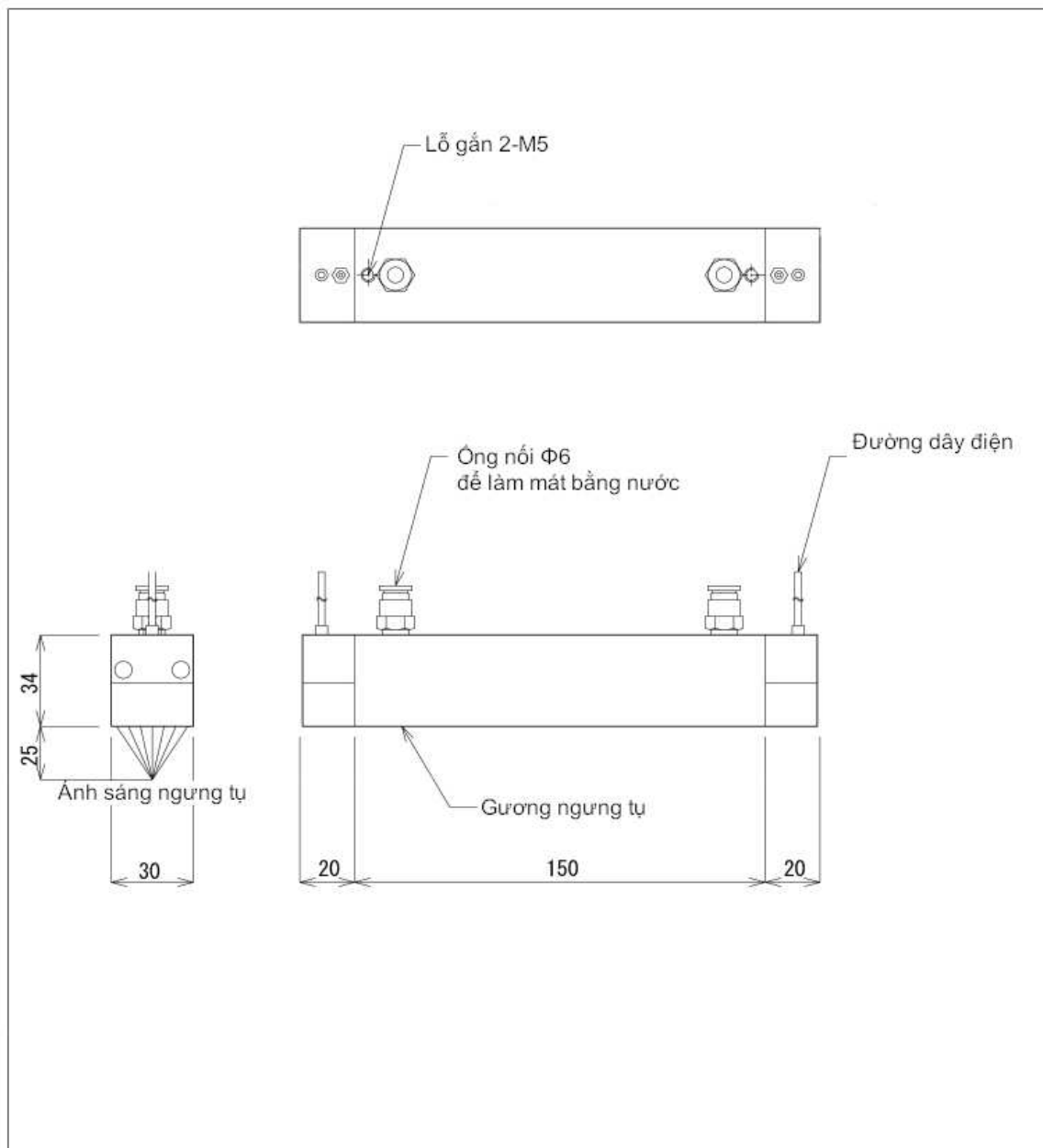

**【Chỉ định tại đơn đặt hàng】**

□V-□W Chỉ định điện áp-công suất

**【Bổ sung tùy chọn】**

/P□m Chỉ định đường dây điện

/GW Kính chịu nhiệt

/NW Thủy tinh kết tinh

/QW Với thủy tinh thạch anh

/+GP Mạ vàng gương thu

Giống	Hàng chuẩn	
Tiêu cự f	f∞	
Chiều dài gương	150mm	316mm
Điện áp	220V	
Công suất	650W	1.3kW
Kiểu mẫu	FLH-30W/f∞/L□/220V-□W/K/Tùy chọn	
Tên sản phẩm	Máy sưởi tuyến hồng ngoại xa làm mát bằng nước	

Ngày tháng	Số bản vẽ
2023. 03. 30	FLH-V3

**Heat-tech Co.,Ltd.**

Làm nóng nhiệt độ cao không tiếp xúc

**Heat-tech**

**Heat-tech Co., Ltd.**

<https://vnm.heat-tech.biz/>

International Medical Device Alliance IMDA

1-6-5 Minatojima Minamimachi Chuo-ku Kobe 650-0047 Japan

TEL 81-78945-7894 FAX 81-78945-7895

E-mail [info@heat-tech.biz](mailto:info@heat-tech.biz)