

Giá gắn · Jig · Bảng giá chân đế

Mục lục



Heat-tech

Chân đế linh hoạt FXS-600

Chân đế linh hoạt

Thiết bị có thể được cài đặt linh hoạt, do đó bạn có thể chiếu xạ và xả mục tiêu. Bạn có thể rút ngắn thời gian thiết lập cho các thử nghiệm khác nhau.



[Ứng dụng] Đối với nhiệt kế bức xạ

※ Thiết bị lắp đặt, vui lòng sử dụng khóa bảo hiểm hoặc băng ống.

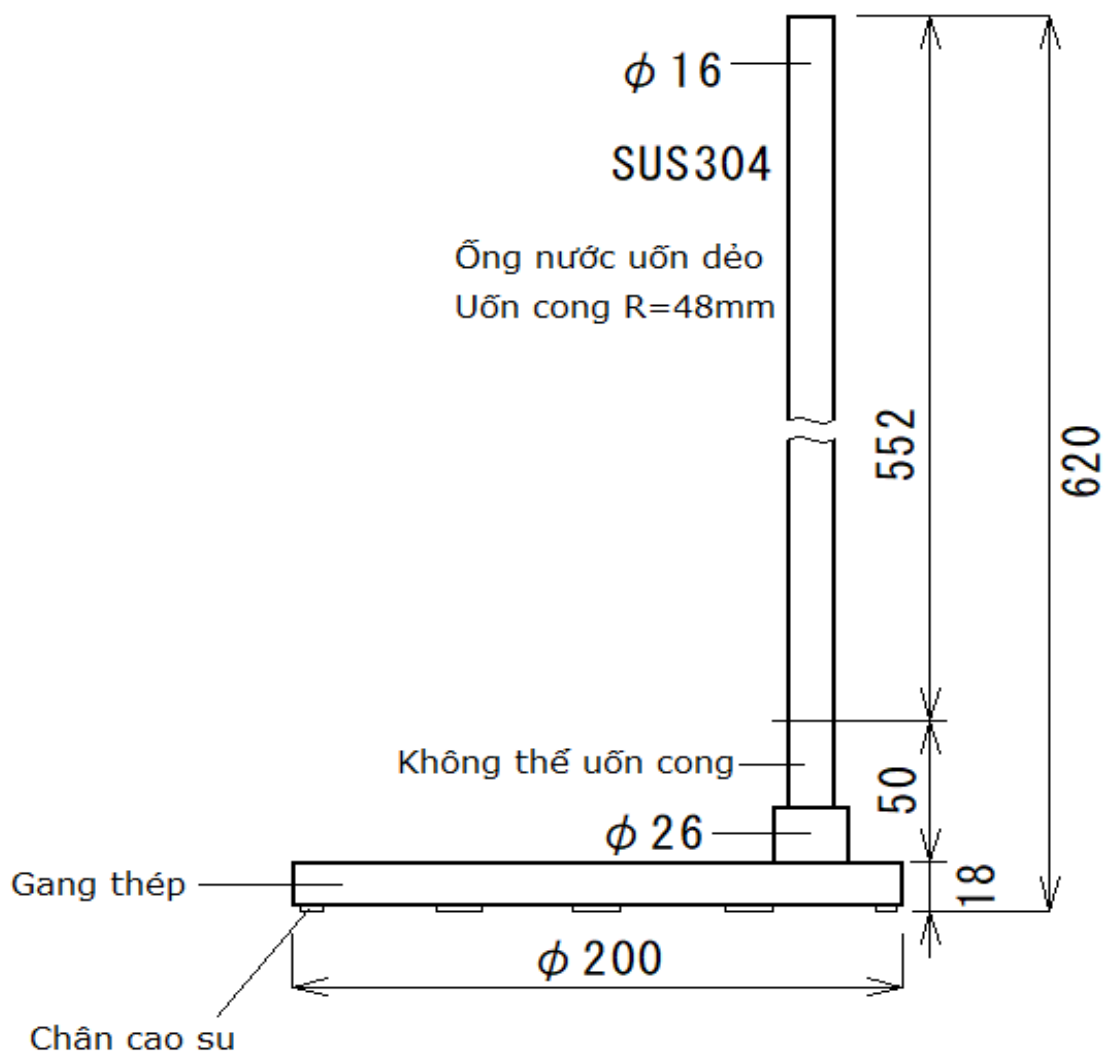

Trọng lượng	3.1kg
Người mẫu	FXS-600
Tên sản phẩm	Chân đế linh hoạt

Date
2022.11.16

Heat-tech

Chân đế chữ L

Đối với máy sửi nhỏ/vừa/lớn

Chân đế chữ L LSS

Chân đế chữ L LSM



【LSS】



【LSS+HPH】

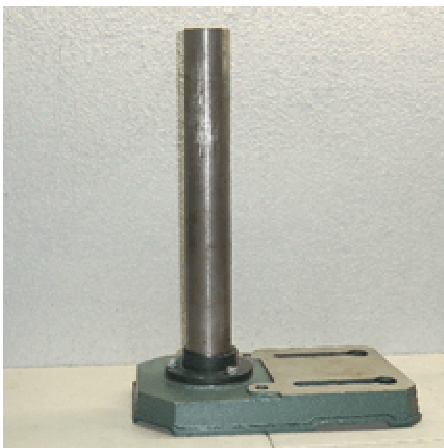

【LSM】



【LSM+HPH】



【LSM+HLH】



[LSS]



[LSM]

Người mẫu	Chiều sâu	Chiều rộng	Chiều cao	Đường kính cực	Trọng lượng
LSS	235	165	380	φ25	2.2kg
LSM	290	185	395	φ48	3.7kg

Người mẫu	LSS / LSM
Tên sản phẩm	Chân đế chữ L

Date
2023/03/16

Heat-tech

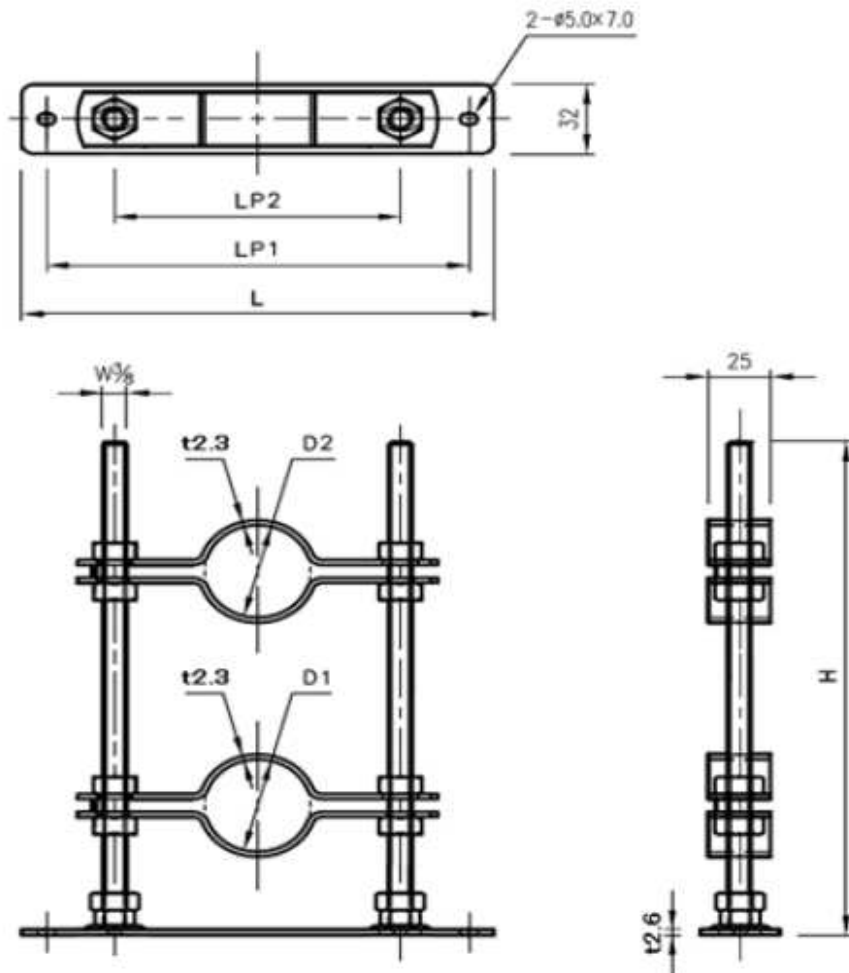

Người mẫu	D1: Chân đế	D2: Máy sưởi	H	L	LP1	LP1
HSW5-6	LSS	HPH-30 · 35	150	138	118	63
HSW8-8	LSM	HPH-60	280	190	170	115
HSW8-9	LSM	HPH-120 · 160	280	190	170	115

Người mẫu	HSW□ - □
Tên sản phẩm	Giá treo chân đế chữ L

Date
2023/03/16

Heat-tech

Chân đế kiểm tra khối

Đối với máy sủi nhỏ/vừa/lớn

Bạn có thể dễ dàng thử nghiệm với máy sủi.

Vì thép đục lỗ được sử dụng nên đồ gá có thể được gắn tự do.



【 CTS-L & CTS-M 】

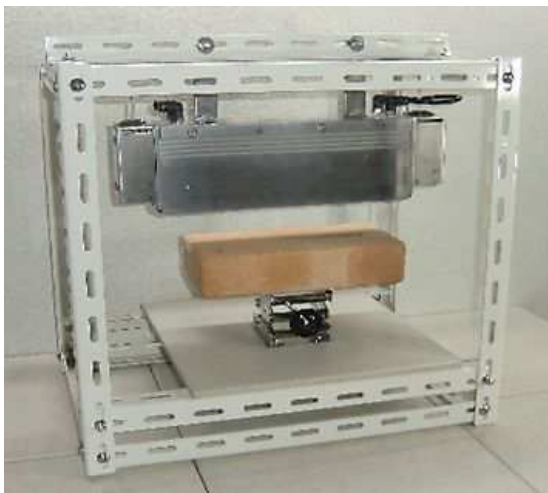

【 CTS-M + HLH-65W 】

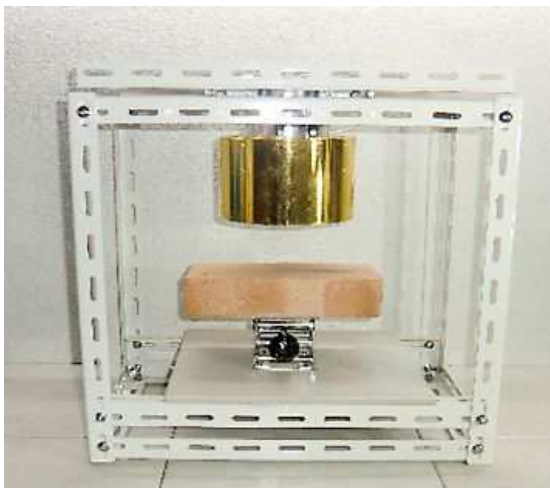

【 CTS-M + HPH-160 】

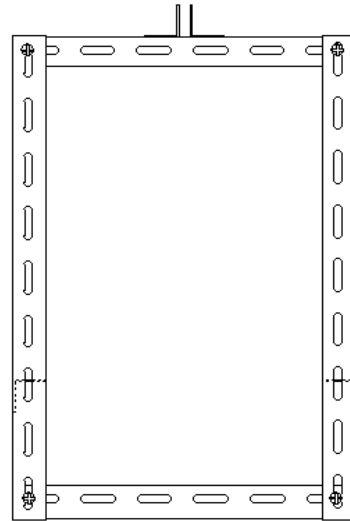
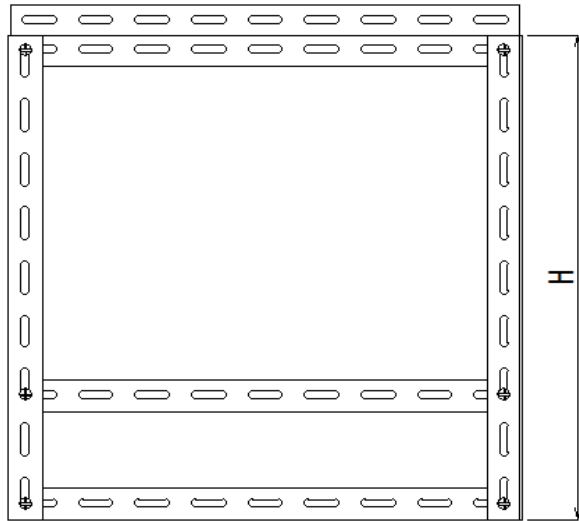
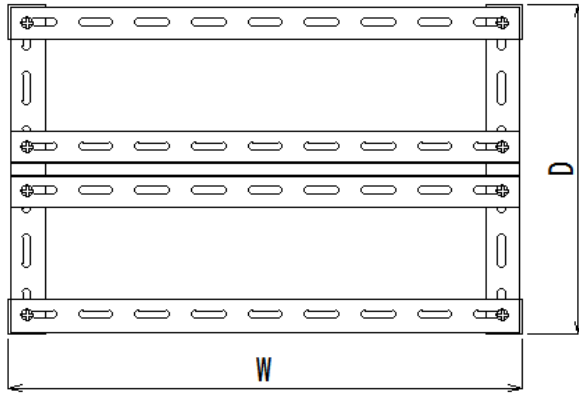

【 Xin lưu ý 】

Sản phẩm này yêu cầu lắp ráp bởi khách hàng.

	S	M	L
W	304	454	604
D	304	304	304
H	300	450	450
Vật liệu	SPCC 30mm x t2mm		
Hình lỗ	7 x 30 mm		
Bức vẽ	Xử lý sơn melamin		
Người mẫu	CTS-S/M/L		
Tên sản phẩm	Chân đế kiểm tra khối		

Date	2023/3/17
------	-----------

Heat-tech

Chân đế chữ H

n ke Sửa cục nóng máy lạnh, cục nóng haloge

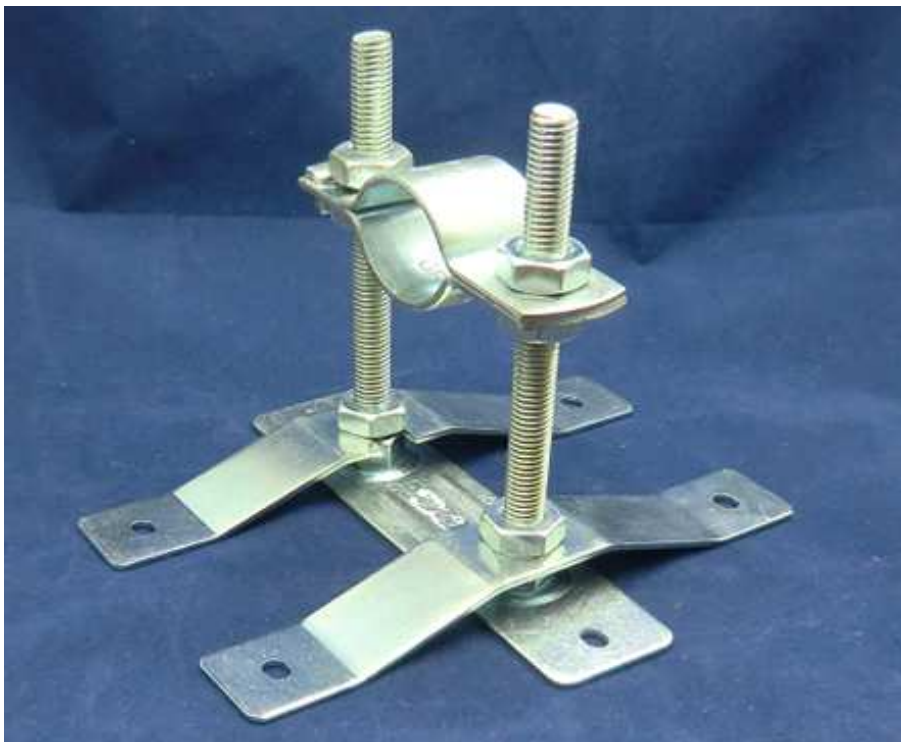

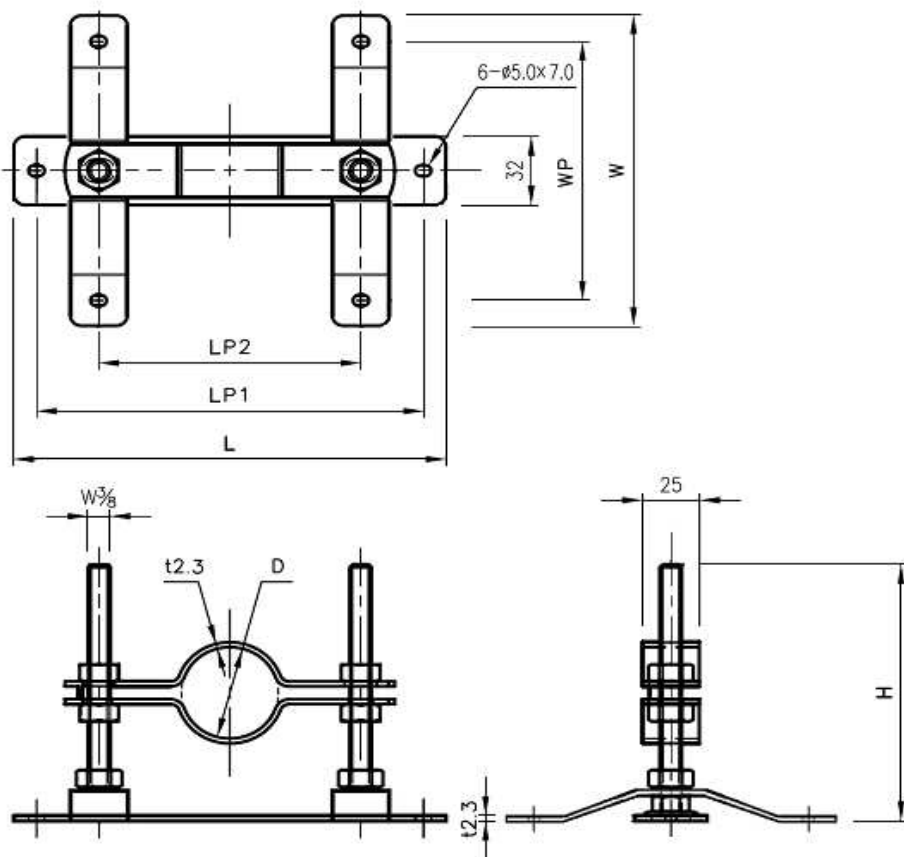

Người mẫu	D	H	L	LP1	LP2	W	WP	HPH	ABH	DGH
HS-4	Ø16.5-22.0	120	138	118	63	150	125		19N/A	19N
HS-5	Ø22.0-28.5	120	138	118	63	150	125		22N/A	
HS-6	Ø28.5-34.0	120	138	118	63	150	125	35	34N	34N
HS-7	Ø37.2-42.7	150	190	170	115	150	125		43N	43N
HS-8	Ø43.0-48.6	150	190	170	115	150	125	60	43X6M	50N
HS-9	Ø54.5-60.5	150	190	170	115	150	125	120· 160	50X6M	

Hoàn thành	Điện mạ kẽm
Vật liệu	SPCC
Người mẫu	HS-□
Tên sản phẩm	Chân đế chữ H

Date
2023/03/16

Heat-tech

Chân đỡ chữ T

Giá đỡ kiểu chữ T cho máy sưởi không khí nóng nhỏ

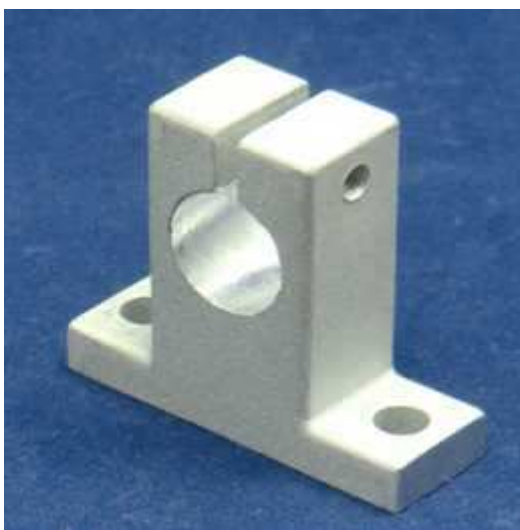
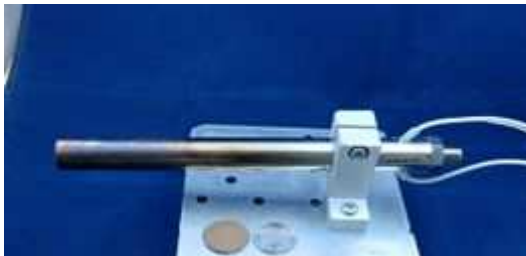

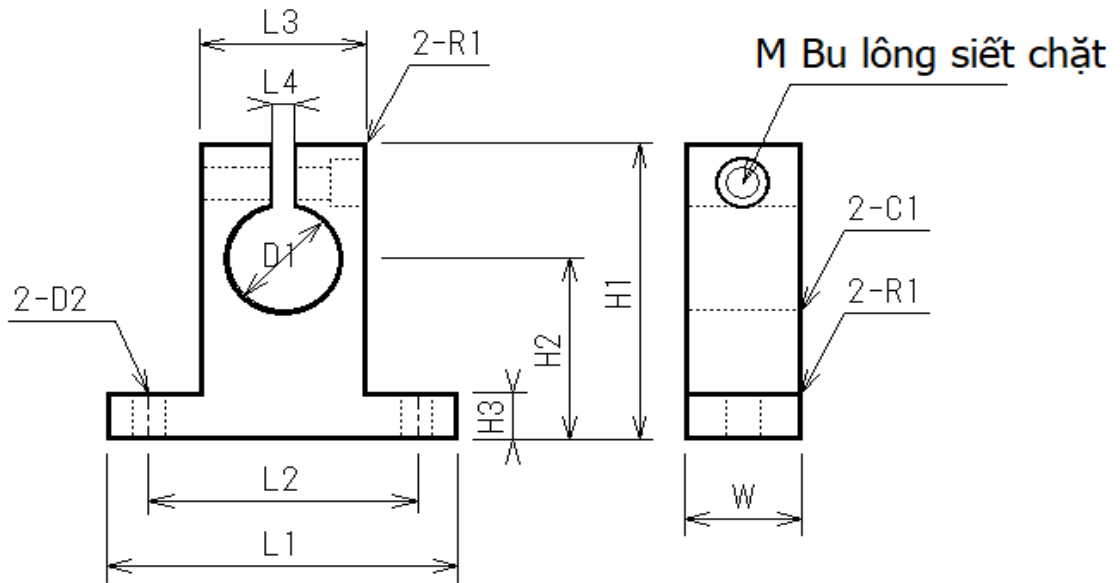
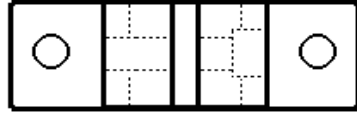

Người mẫu	D1	D2	L1	L2	L3	L4	H1	H2	H3	W	M	HPH	ABH
TS-1	Φ6	Φ5.5	42	32	18	2	32.8	20	6	14	M4		4D
TS-2	Φ8	Φ5.5	42	32	18	2	32.8	20	6	14	M4	12-18	8□
TS-3	Φ13	Φ5.5	42	32	20	2	37.5	23	6	14	M4		13H/S
TS-4	Φ19	Φ5.5	48	38	25	2	44	27	8	16	M4		19H/S
TS-5	Φ22	Φ6.6	60	45	30	2	51	31	10	20	M5		22H/S
TS-6	Φ28	Φ6.6	70	56	38	2	60	35	12	24	M6		28S
TS-7	Φ30	Φ9	84	64	44	2	70	42	12	28	M6	30-35	

Vật liệu	Nhôm anodized
Người mẫu	TS-□
Tên sản phẩm	Chân đế chữ T

Date
2023/03/16

Heat-tech

Sưởi ấm tốc độ cao không tiếp xúc

Heat-tech

Heat Tech Công ty TNHH

<https://vnm.heat-tech.biz>

Liên minh thiết bị y tế quốc tế IMDA

1-6-5 Minatojima Minamimachi Chuo-ku Kobe 650-0047 Nhật Bản

TEL 81-78945-7894 FAX 81-78945-7895

E-mail info@heat-tech.biz